



TIP!

Ook geschikt als
terrasoverkapping

Carports

Uniek design en onderhoudsvriendelijk



Dé Carport!

Welkom thuis | welkom bij Novoferm

Novoferm biedt voor iedere garage een passende oplossing. Of het nu gaat om nieuwbouw of renovatie. In deze brochure vindt u de mogelijkheden op het gebied van onze carports.

Waarom Novoferm?

Met een carport van Novoferm wordt uw auto optimaal beschermd tegen weersinvloeden, UV-straling en vuil.

De carport biedt een uitbreiding op uw speel- en klusruimte.

Het gebruik van hoogwaardige materialen, een uitstekende afwerking en veel keuzemogelijkheden geven uw carport een tijdloze uitstraling die past bij de stijl van uw woning en persoonlijke smaak.





Model Roma

Inhoud

Welkom thuis welkom bij Novoferm	2
Modellen en mogelijkheden	3
De voordelen	4
Model Torino	6
Model Roma	8
Model Firenze	10

Modellen en mogelijkheden

De drie modellen Torino, Roma en Firenze passen zowel bij een traditionele als moderne bouwstijl. Er is een ruime keuze aan afwerking van de constructiedelen en de te gebruiken dakpanelen. De carports zijn in vrijwel iedere gewenste maat leverbaar.

Op alle carports geven wij tien jaar garantie op de constructie, mits het onderhoud volgens de onderhoudshandleiding is uitgevoerd.

Bij montage op industrieterreinen, wordt tijdens de graafwerkzaamheden gebruik gemaakt van een graafmachine tegen meerprijs.



Model Torino

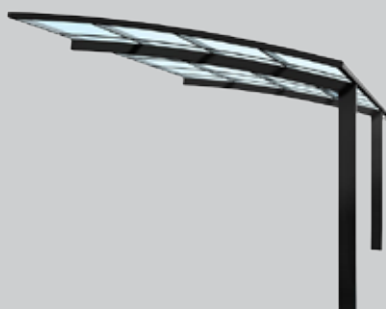

Model Roma

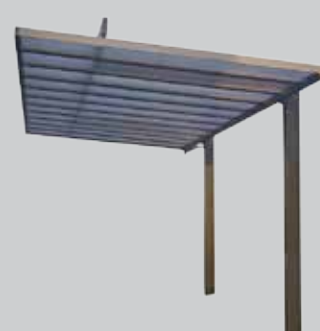

Model Firenze

De voordelen

1 Uniek design

Het design van de carports geeft uw oprit een opvallende uitstraling.

De modellen Roma en Firenze zijn qua design uniek in de markt. De constructie kenmerkt zich door staanders die slechts aan een zijde van de carport aanwezig zijn, waardoor een zwevend beeld ontstaat. Hierdoor zijn beide modellen ook goed te gebruiken als terrasoverkapping.

2 Gemakkelijk inparkeren

Omdat er slechts twee staanders aan één zijde aanwezig zijn (modellen Roma en Firenze) is het gemakkelijk om de auto in te parkeren.



Model Firenze



ModelRoma

3 Wet- en regelgeving

De carports voldoen aan het Nederlandse Bouwbesluit. De carports zijn vrijstaand en daarom in de meeste gevallen slechts onderhevig aan een meldingsplicht bij uw gemeente.

4 Overige voordelen

- Behoudt het natuurlijk licht, maar houdt 100% schadelijke UV-straling tegen (polycarbonaat)
- De autolak wordt beschermd tegen inwerking van UV-straling (polycarbonaat)
- Bescherming tegen de invretende werking van vogeluitwerpselen.
- Uw auto blijft vrij van sneeuw en u hoeft niet meer te krabben
- Uw auto blijft vrij van bladeren
- U stapt niet meer in een oververhitte auto (polycarbonaat)



Brons



Aluminium/champagne



Brown smoke



Blue smoke



Ontstopper voor het verwijderen van vuil en bladeren

Model Torino

Model Torino wordt gekenmerkt door een gebogen dakconstructie, ondersteund door vier staanders, aan weerszijden voorzien van een regengoot met ontstopper.

De dakpanelen zijn van 2 mm. dik acrylaat en verkrijgbaar in brown smoke of blue smoke. Er zijn geen dwarsbalken tussen de staanders waardoor de vrije hoogte ruim voldoende is voor auto's met bijvoorbeeld een skikoffer of bedrijfswagens. De constructiedelen zijn verkrijgbaar in de kleuren brons, aluminium/champagne en ivoor.





Maatvoering model Torino

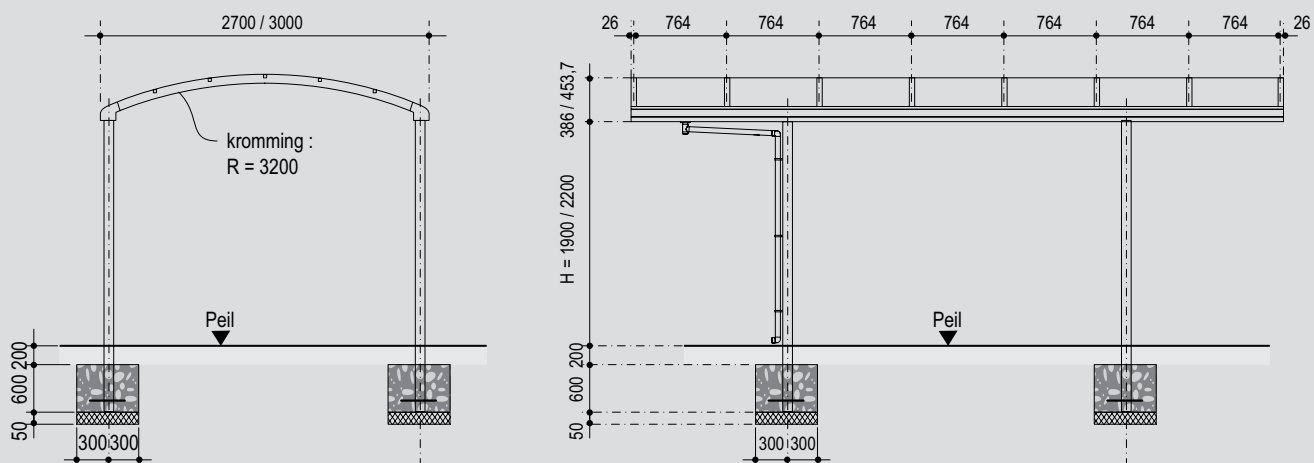

Voor meer informatie over dit model verwijzen wij u naar de montagehandleiding



Brons



Aluminium/champagne



Zwart

Model Roma

Model Roma wordt gekenmerkt door een getoogd, iets oplopend dak dat éézijdig wordt ondersteund door twee of drie staanders. Het design van de carport geeft uw oprit een opvallend element.

Model Roma kan ook in een dubbele uitvoering worden geplaatst, waardoor een carport ontstaat voor twee of drie auto's. De ideale oplossing bij gezinnen met meerdere auto's, of als u samen met uw burens een carport wilt aanschaffen.

De constructiedelen van de Roma zijn verkrijgbaar in de kleuren brons, aluminium/champagne, ivoor en zwart.

De dakpanelen zijn van 2 mm. UV-bestendig polycarbonaat in grey smoke.

De dakgoot is voorzien van een afvoer met ontstopper, zodat u eenvoudig bladeren en vuil kunt verwijderen.



Grey smoke



Ontstopper voor het verwijderen van vuil en bladeren





Maatvoering model Roma

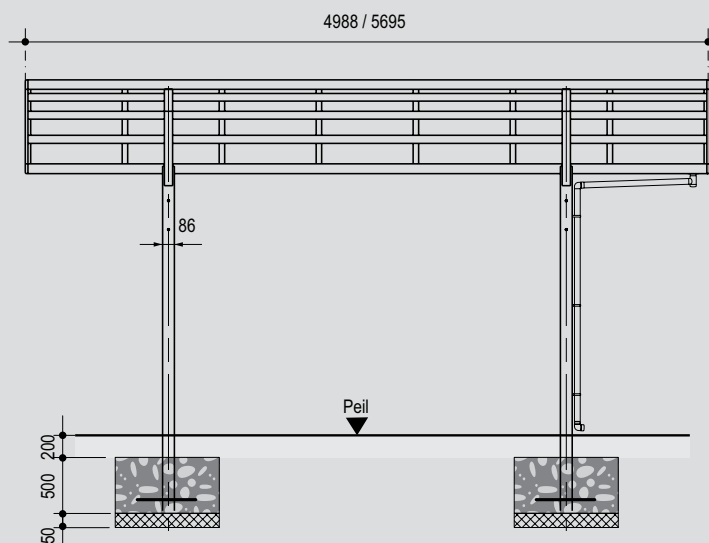
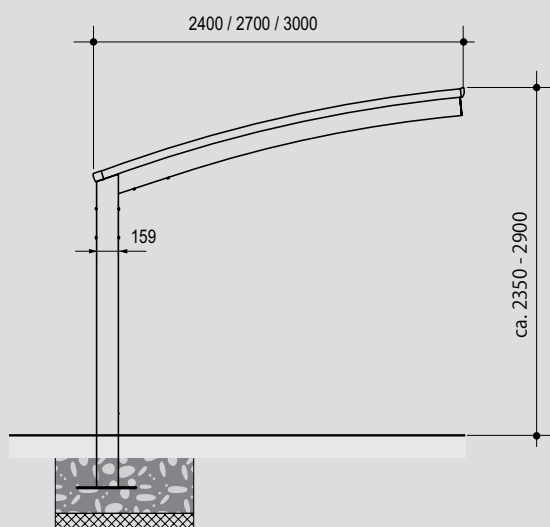

Voor meer informatie over dit model verwijzen wij u naar de montagehandleiding



Zwart



Aluminium/champagne

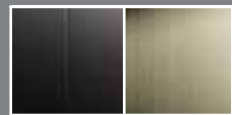

Combinatiekleuren

Model Firenze

Model Firenze wordt gekenmerkt door een vlak, iets schuin oplopend dak, gedragen door twee of drie staanders die aan de voorzijde onderling verbonden zijn door een dwarsbalk. De Firenze heeft een strak, robuust en modern uiterlijk.

De Firenze is verkrijgbaar in volledig aluminium/champagne, volledig zwart of met zwarte staanders met een dakconstructie van aluminium/champagne. De dakplaten zijn gemaakt van massief 2 mm. UV-bestendig polycarbonaat en verkrijgbaar in grey smoke. De Firenze is bij uitstek geschikt voor moderne woningbouw.



Grey smoke



Ontstopper voor het verwijderen van vuil en bladeren

Ook geschikt voor bussen en caravans

Ook leverbaar met zijwand





Terrasoverkapping

Maatvoering model Firenze

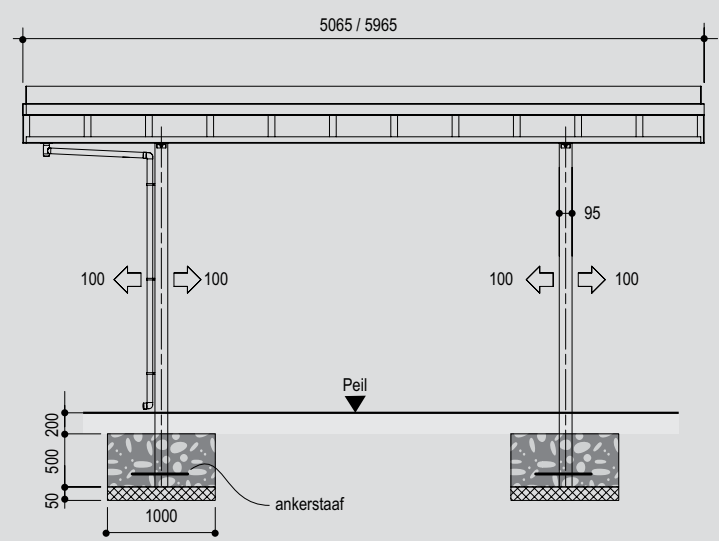
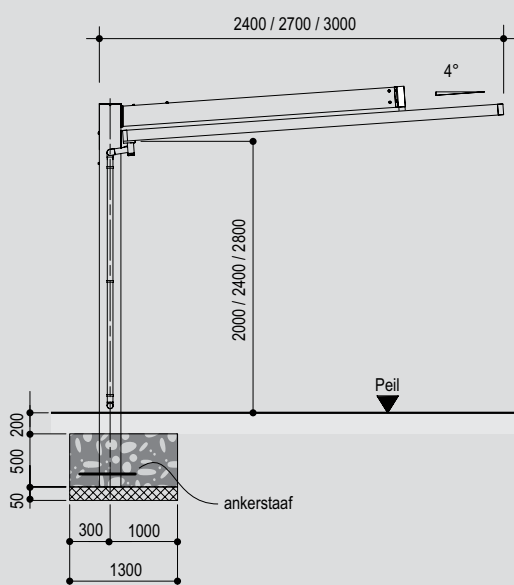

Voor meer informatie over dit model verwijzen wij u naar de montagehandleiding

Novoform, uw partner in...

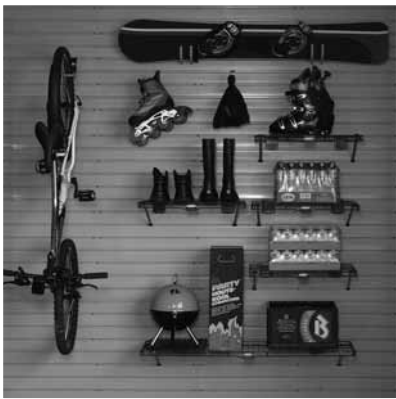

- Sectionaaldeuren
- Opbergstelsel Organice

- Kanteldeuren
- Vlieringstrappen en dakluiken

- Deuren voor parkeerruimten
- Carports

Uw Novoform dealer

Novoform Nederland BV

Bedrijvenpark Twente 187, 7602 KG Almelo

Postbus 220, 7600 AE Almelo

Telefoon: +31 (0)546 580 680 Fax: +31 (0)88 8888 580

E-mail: woningbouw@novoform.nl Internet: www.novoform.nl



Dé Garagedeur!